

PS2-600 C-SJ5-8

Système de pompe solaire immergée pour puits 4"

Gamme de systèmes

| | |
|-------|---------------|
| Chute | max. 30 m |
| Débit | max. 6,5 m³/h |

Données techniques

Contrôleur PS2-600

- Commande et surveillance
- Entrées de commande pour protection contre le fonctionnement à sec, commande à distance, etc.
- Protection contre inversion de polarité, surcharge et surchauffe
- MPPT (Maximum Power Point Tracking) intégré
- Fonctionnement à batterie: protection intégrée contre la décharge profonde

| | |
|----------------------|--------------|
| Puissance | max. 0,70 kW |
| Tension d'entrée | max. 150 V |
| Optimal Vmp** | > 68 V |
| Intensité du moteur | max. 13 A |
| Efficacité | max. 98 % |
| Temp. ambiante | -40...50 °C |
| Classe de protection | IP68 |

Moteur ECDRIVE 600-C

- Entretien minimal, moteur DC sans balais
- Rempli d'eau
- Matériel de haute qualité, acier inoxydable: AISI 304/316
- Moteur sans électronique à l'intérieur

| | |
|----------------------|-----------------|
| Puissance nominale | 0,70 kW |
| Efficacité | max. 92 % |
| Vitesse du moteur | 900...3 300 rpm |
| Classe d'isolation | F |
| Classe de protection | IP68 |
| Submersion | max. 150 m |

Extrémité de la pompe PE C-SJ5-8

- Clapet anti-retour
 - Matériel de haute qualité, acier inoxydable: AISI 304
 - Centrifugal pump
- | | |
|------------|-----------|
| Efficacité | max. 55 % |
|------------|-----------|



Pompe PU600 C-SJ5-8 (Moteur, Extrémité de la pompe)

| | |
|----------------------|-------------|
| Diamètre de forage | min. 4,0 in |
| Température de l'eau | max. 50 °C |

Normes



2006/42/EC, 2004/108/EC, 2006/95/EC

IEC/EN 61702:1995

Les logos indiquent les autorisations obtenues pour cette gamme de produits. Les produits sont commandés et livrés selon les autorisations propres aux exigences du marché.

**Vmp: Tension MPP en condition de test standard (STC) : rayonnement solaire 1 000 W/m², température des cellules 25 °C



PS2-600 C-SJ5-8

Système de pompe solaire immergée pour puits 4"

Graphique de la pompe

Vmp* > 68 V

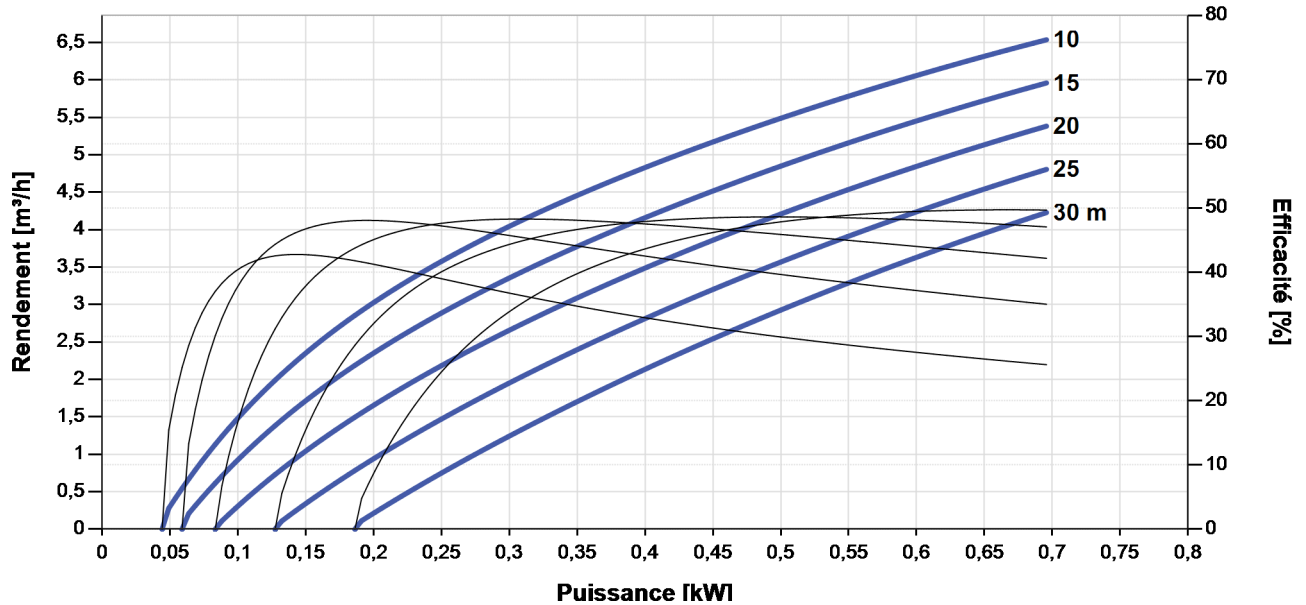

Dimensions et poids

Contrôleur

H1 = 352 mm
H2 = 333 mm
W1 = 207 mm
W2 = 170 mm
W3 = 164 mm
D1 = 124 mm

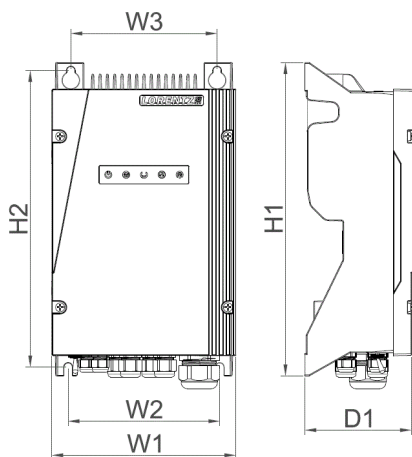

Pompe

A = 524 mm
B = 185 mm
C = 339 mm
D = 96 mm
E = 98 mm
S = 1,5 in



| | Poids net |
|-----------------------|-----------|
| Contrôleur | 5,6 kg |
| Pompe | 11 kg |
| Moteur | 7,0 kg |
| Extrémité de la pompe | 4,2 kg |

*Vmp: Tension MPP en condition de test standard (STC) : rayonnement solaire 1 000 W/m², température des cellules 25 °C

